

AH10

快速搬运 精密装配

- 一体机设计，无单独控制柜，安装便捷，节省空间
- 负载高达 10kg，适用于中负载的搬运场景
- 600/700/800mm 三种规格臂长，满足不同工作区域
- 重复定位精度高达 ± 0.02 mm



AH10-0800-0204-4000 机器人外观图

规格参数

规格型号	AH10-0600		AH10-0700		AH10-0800	
	AH10-0600-0204-2000	AH10-0600-0204-4000	AH10-0700-0204-2000	AH10-0700-0204-4000	AH10-0800-0204-2000	AH10-0800-0204-4000
轴数	4	4	4	4	4	4
最大负载	10 kg	10 kg	10 kg	10 kg	10 kg	10 kg
臂长	J1+J2	600mm	600mm	700mm	700mm	800mm
	J1	250mm	250mm	350mm	350mm	450mm
	J2	350mm	350mm	350mm	350mm	350mm
最大运动范围	J1	$\pm 132^\circ$	$\pm 132^\circ$	$\pm 132^\circ$	$\pm 132^\circ$	$\pm 132^\circ$
	J2	$\pm 150^\circ$	$\pm 150^\circ$	$\pm 150^\circ$	$\pm 150^\circ$	$\pm 150^\circ$
	J3 (防护型 ²)	200mm (180mm)	400mm (370mm)	200mm (180mm)	400mm (370mm)	200mm (180mm)
	J4	$\pm 360^\circ$	$\pm 360^\circ$	$\pm 360^\circ$	$\pm 360^\circ$	$\pm 360^\circ$
标准节拍周期 ¹	0.44s	0.44s	0.43s	0.43s	0.43s	0.43s
最大运动速度	J1+J2	9100 mm/s	9100 mm/s	9800 mm/s	9800 mm/s	10600 mm/s
	J3	2400 mm/s	2400 mm/s	2400 mm/s	2400 mm/s	2400 mm/s
	J4	2500°/s	2500°/s	2500°/s	2500°/s	2500°/s
重复定位精度	J1+J2	± 0.02 mm	± 0.02 mm	± 0.02 mm	± 0.02 mm	± 0.02 mm
	J3	± 0.01 mm	± 0.01 mm	± 0.01 mm	± 0.01 mm	± 0.01 mm
	J4	$\pm 0.01^\circ$	$\pm 0.01^\circ$	$\pm 0.01^\circ$	$\pm 0.01^\circ$	$\pm 0.01^\circ$
允许转动惯量	额定	J4:0.02 kg·m ²	J4:0.02 kg·m ²	J4:0.02 kg·m ²	J4:0.02 kg·m ²	J4:0.02 kg·m ²
	最大	J4:0.25 kg·m ²	J4:0.25 kg·m ²	J4:0.25 kg·m ²	J4:0.25 kg·m ²	J4:0.25 kg·m ²
安装方式	正装	正装	正装	正装	正装	正装
整机重量	47 kg	47 kg	49 kg	49 kg	50 kg	50 kg
I/O 接口 ³	底座面板:28 路输入, 18 路输出; 手臂末端: 提供 18 Pin 可自由分配的线路					
通讯接口	Ethernet, RS-232, RS-485, Modbus TCP					
气管接口	$\Phi 4$ mm \times 1, $\Phi 6$ mm \times 2					
额定电压	230 V a.c. 50/60 Hz					
额定功率	1 kW					
工作环境	环境温度: 0~40°C, 相对湿度: 10%~80% (无冷凝)					

*1: 负载 2kg 下, 往返拱形运动(水平 305mm、垂直 25mm)的循环时间(最大速度最优行程坐标)。

*2: 防护型需要增加丝杆防护罩组件, 符合 IP65。

*3: 通过 Modbus TCP 协议可进行 I/O 扩展。

■ 基座安装尺寸图

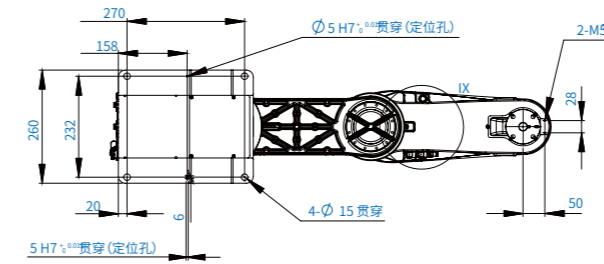

■ 法兰末端安装尺寸图

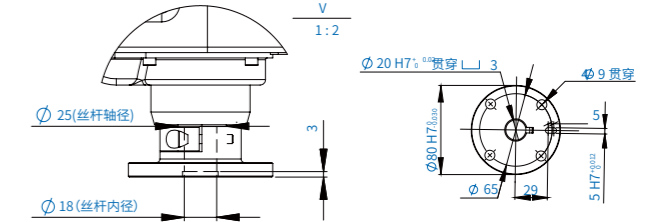

■ 外形图

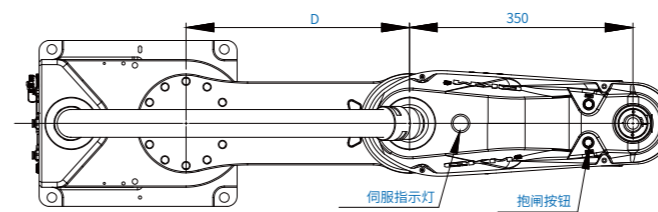
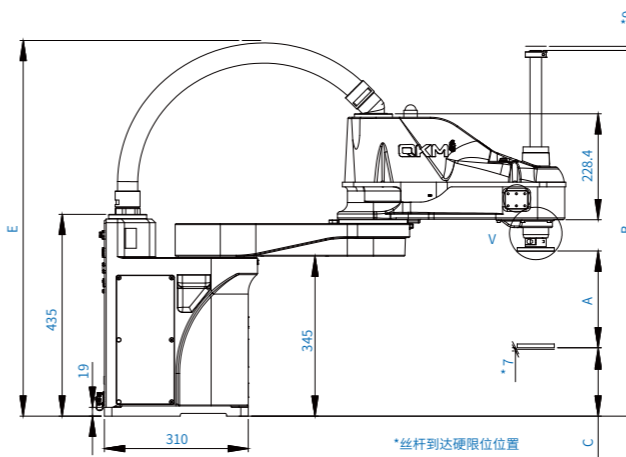

型号	A: Z 轴行程	B: 丝杆距离底座高度	C: 丝杆下限位位置离底座距离	D: 第 1 机械臂长	E: 波纹管可达最高高度
AH10-0600-0204-2000	200 mm	785.5 mm	155.5 mm	250 mm	855 mm
AH10-0600-0204-4000	400 mm	985.5 mm	-44.5 mm	250 mm	855 mm
AH10-0700-0204-2000	200 mm	785.5 mm	155.5 mm	350 mm	870 mm
AH10-0700-0204-4000	400 mm	985.5 mm	-44.5 mm	350 mm	870 mm
AH10-0800-0304-2000	200 mm	785.5 mm	155.5 mm	450 mm	890 mm
AH10-0800-0304-4000	400 mm	985.5 mm	-44.5 mm	450 mm	890 mm

■ 工作空间

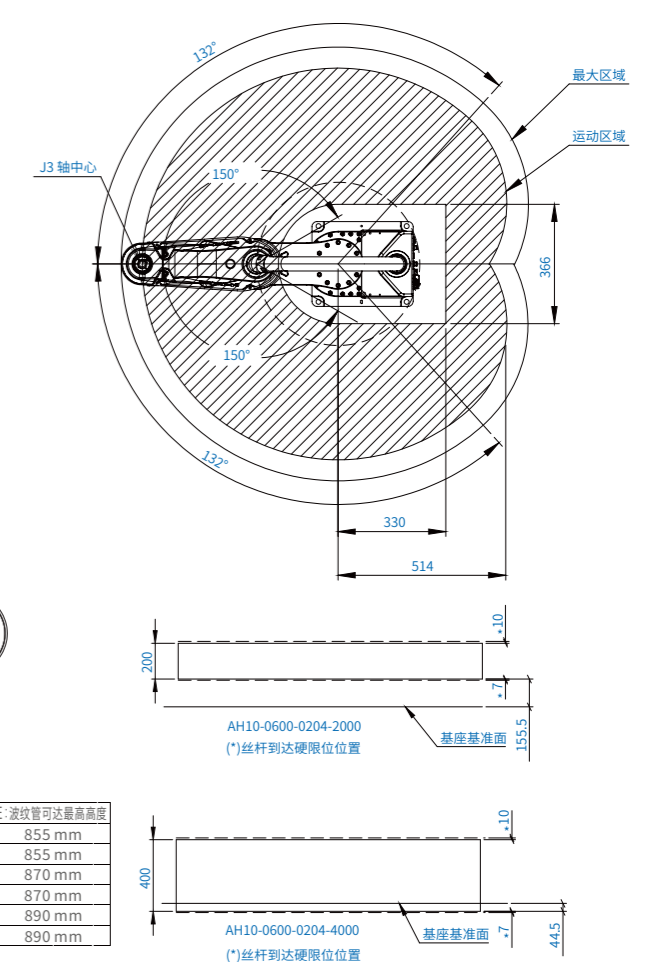

■ 产品应用 | 食品、五金、日化等行业



桶装食品装箱



湿纸巾装箱

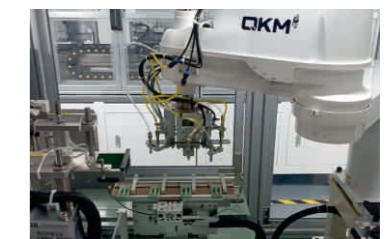

锂电池二封工艺机上料