

AH20

重负载 大臂长 快速搬运

- 一体机设计, 无单独控制柜, 安装便捷, 节省空间
- 负载高达 20kg, 适用于大负载的搬运场景
- 850/1050mm 两种规格臂长, 覆盖更广的工作区域
- 防护等级 IP65 (增加丝杆防护罩组件), 适应多水滴粉尘环境, 便于冲洗



AH20-0850-0204-2000 机器人外观图

规格参数

规格型号	AH20-0850		AH20-1050		
	AH20-0850-0204-2000	AH20-0850-0204-4000	AH20-1050-0204-2000	AH20-1050-0204-4000	
轴数	4	4	4	4	
最大负载	20 kg	20 kg	20 kg	20 kg	
臂长	J1+J2	850 mm	1050 mm	1050 mm	
	J1	400 mm	600 mm	600 mm	
	J2	450 mm	450 mm	450 mm	
最大运动范围	J1	±131°	±131°	±131°	
	J2	±152°	±152°	±152°	
	J3 (防护型 ²)	200 mm (180 mm)	400 mm (370 mm)	200 mm (180 mm)	400 mm (370 mm)
	J4	±360°	±360°	±360°	±360°
标准节拍周期 ¹	0.44 s	0.44 s	0.48 s	0.48 s	
最大运动速度	J1+J2	11000 mm/s	11000 mm/s	12250 mm/s	12250 mm/s
	J3	2400 mm/s	2400 mm/s	2400 mm/s	2400 mm/s
	J4	1600 °/s	1600 °/s	1600 °/s	1600 °/s
重复定位精度	J1+J2	±0.025 mm	±0.025 mm	±0.025 mm	±0.025 mm
	J3	±0.01 mm	±0.01 mm	±0.01 mm	±0.01 mm
	J4	±0.01°	±0.01°	±0.01°	±0.01°
允许转动惯量	额定	J4:0.05 kg·m ²	J4:0.05 kg·m ²	J4:0.05 kg·m ²	J4:0.05 kg·m ²
	最大	J4:0.45 kg·m ²	J4:0.45 kg·m ²	J4:0.45 kg·m ²	J4:0.45 kg·m ²
安装方式	正装	正装	正装	正装	
整机重量	56 kg	56 kg	63 kg	63 kg	
I/O 接口 ³	底座面板: 28 路输入, 18 路输出, 手臂末端: 提供 18 Pin 可自由分配的线路				
通讯接口	Ethernet, RS-232, RS-485, Modbus TCP				
气管接口	φ4 mm x1', φ6 mm x2				
额定电压	230 Va.c. 50/60 Hz				
额定功率	1.2 kW				
工作环境	环境温度: 0~40°C, 相对湿度: 10%-80% (无冷凝)				

*1: 负载 2kg 下, 往返拱形运动 (水平 305 mm、垂直 25 mm) 的循环时间 (最大速度最优行程坐标)。

*2: 防护型需要增加丝杆防护罩组件, 符合 IP65。

*3: 通过 Modbus TCP 协议可进行 I/O 扩展。

基座安装尺寸图

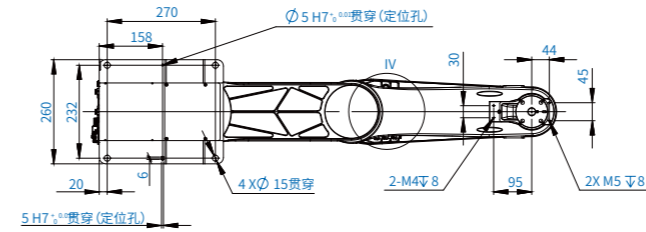

法兰末端安装尺寸图

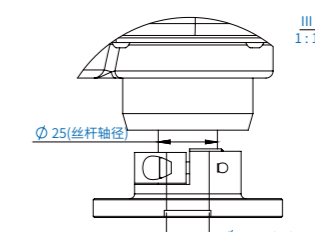

外形图

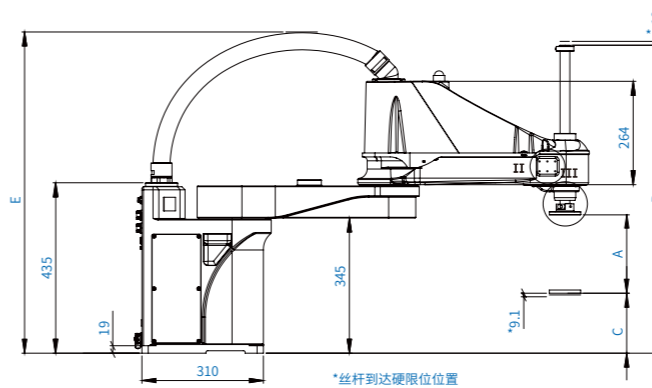

工作空间

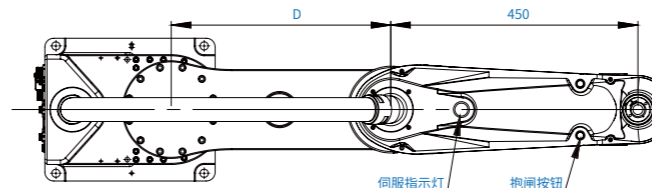
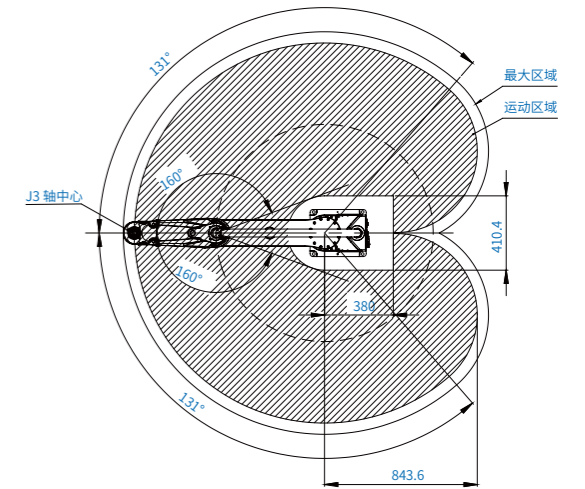

型号	A: Z 轴行程	B: 丝杆距离底座高度	C: 丝杆下限位位置离底座距离	D: 第 I 机械臂长	E: 波纹管可达最高高度
AH20-0850-0204-2000	200 mm	785.5 mm	155.5 mm	400 mm	910 mm
AH20-0850-0204-4000	400 mm	985.5 mm	-44.5 mm	400 mm	910 mm
AH20-1050-0204-2000	200 mm	785.5 mm	155.5 mm	650 mm	960 mm
AH20-1050-0204-4000	400 mm	985.5 mm	-44.5 mm	650 mm	960 mm

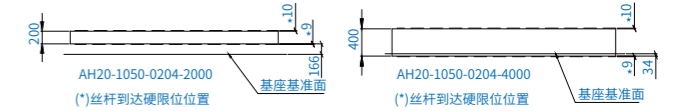

产品应用 | 食品、日化、新能源、五金、汽车、化工等行业



足球片跟踪分拣



湿纸巾装箱



大负载电池搬运



金属书架装配上下料

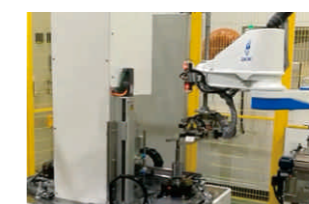

轮毂叠串上下料



乳化炸药跟踪分拣