

FANUC机器人 R-2000iC/190U

手腕允许负载曲线图

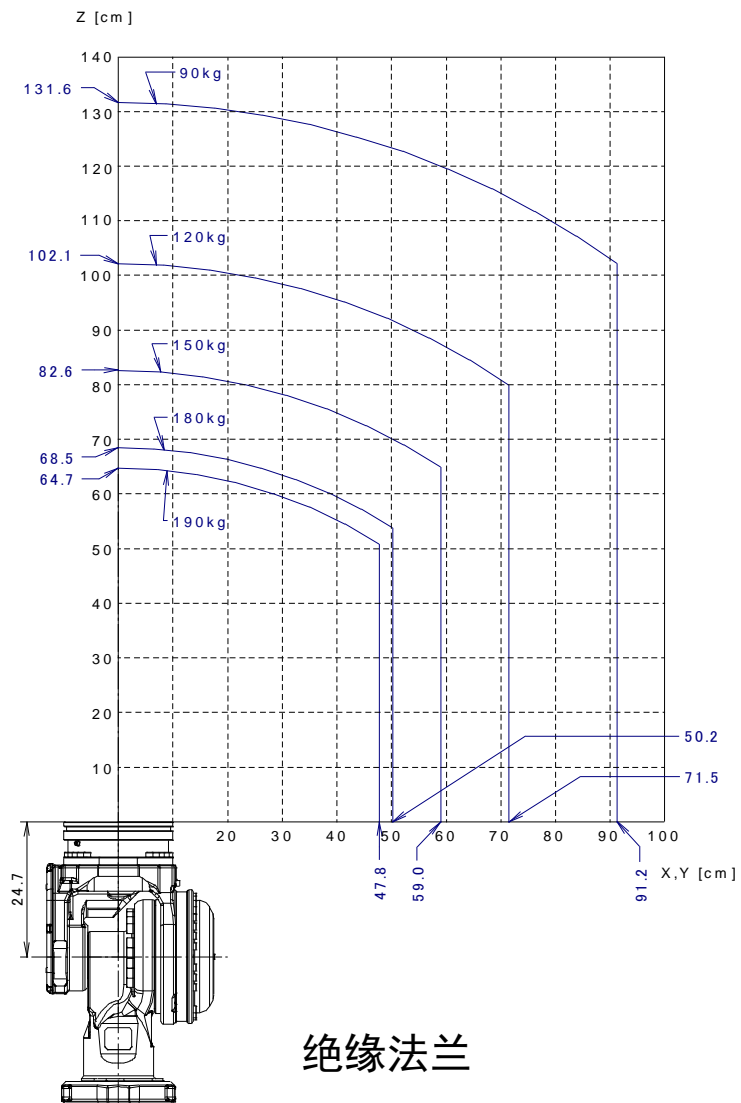

复合负载曲线图

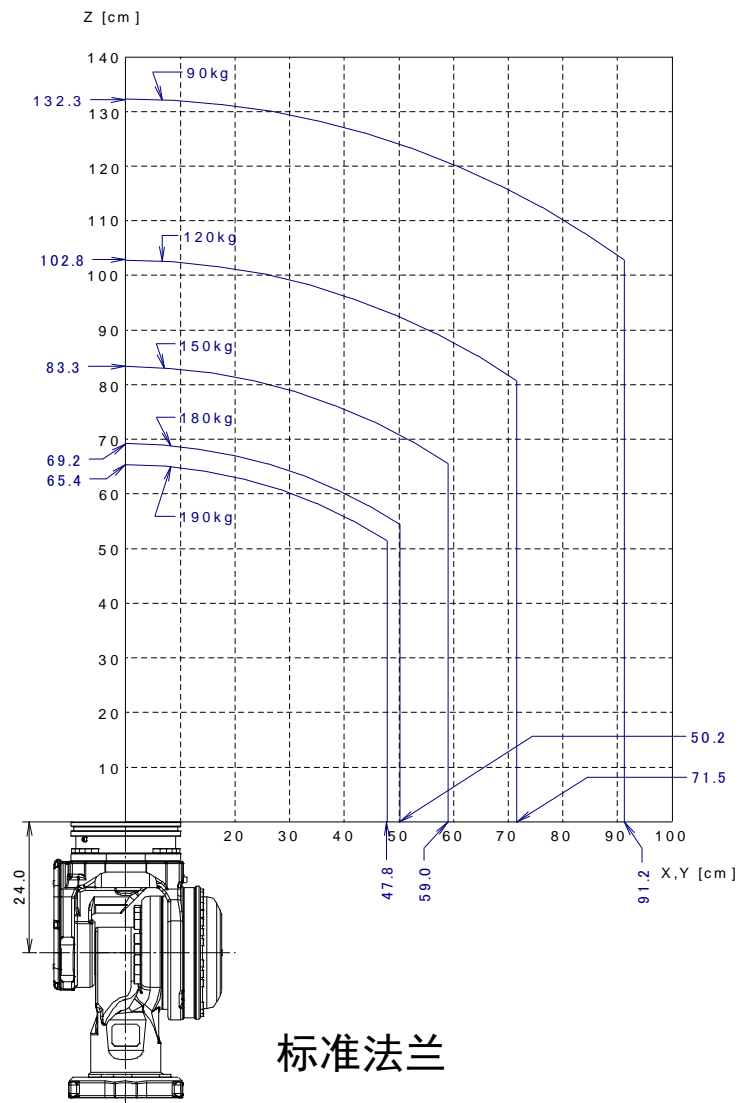
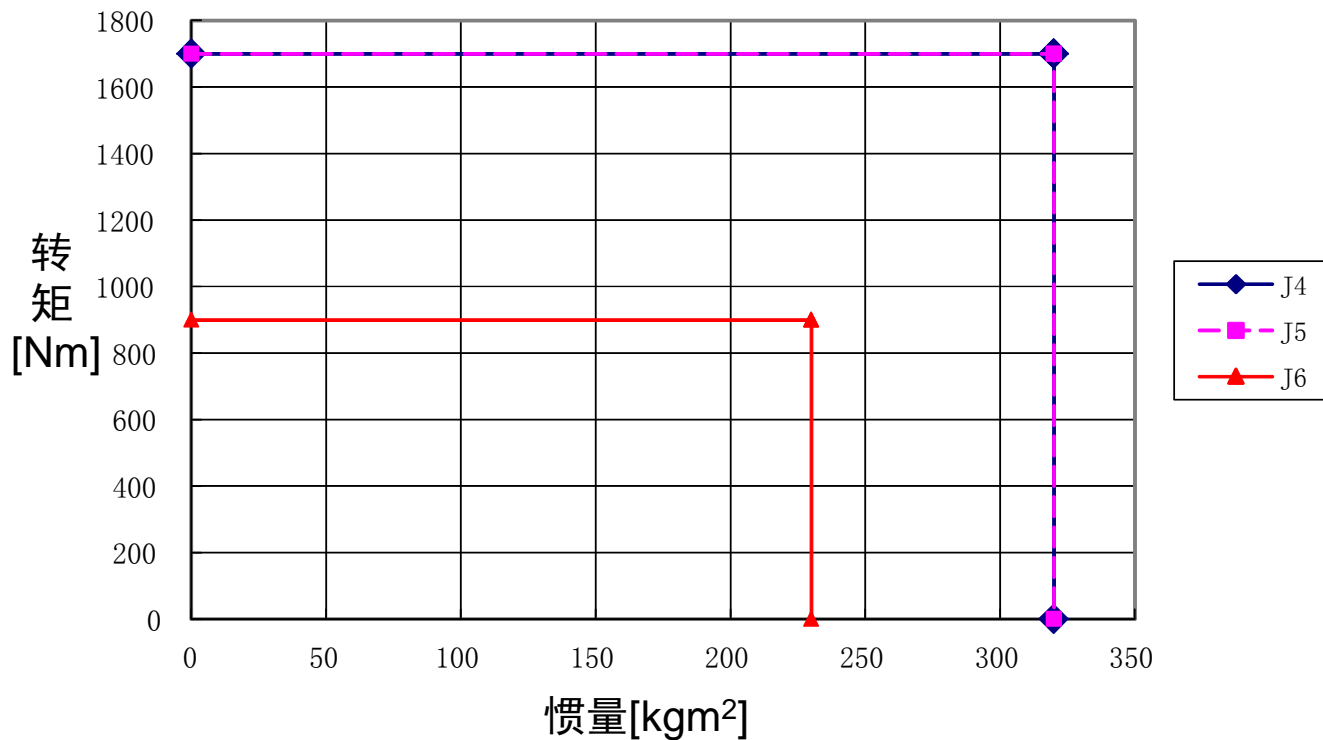

标准规格数据

转矩 (Nm)			惯量 (kgm ²)			质量 (kg)
J4	J5	J6	J4	J5	J6	
1700	1700	900	320	320	230	190

*本资料仅供参考，最终解释权归上海发那科所有

手腕负载和J3负载曲线图

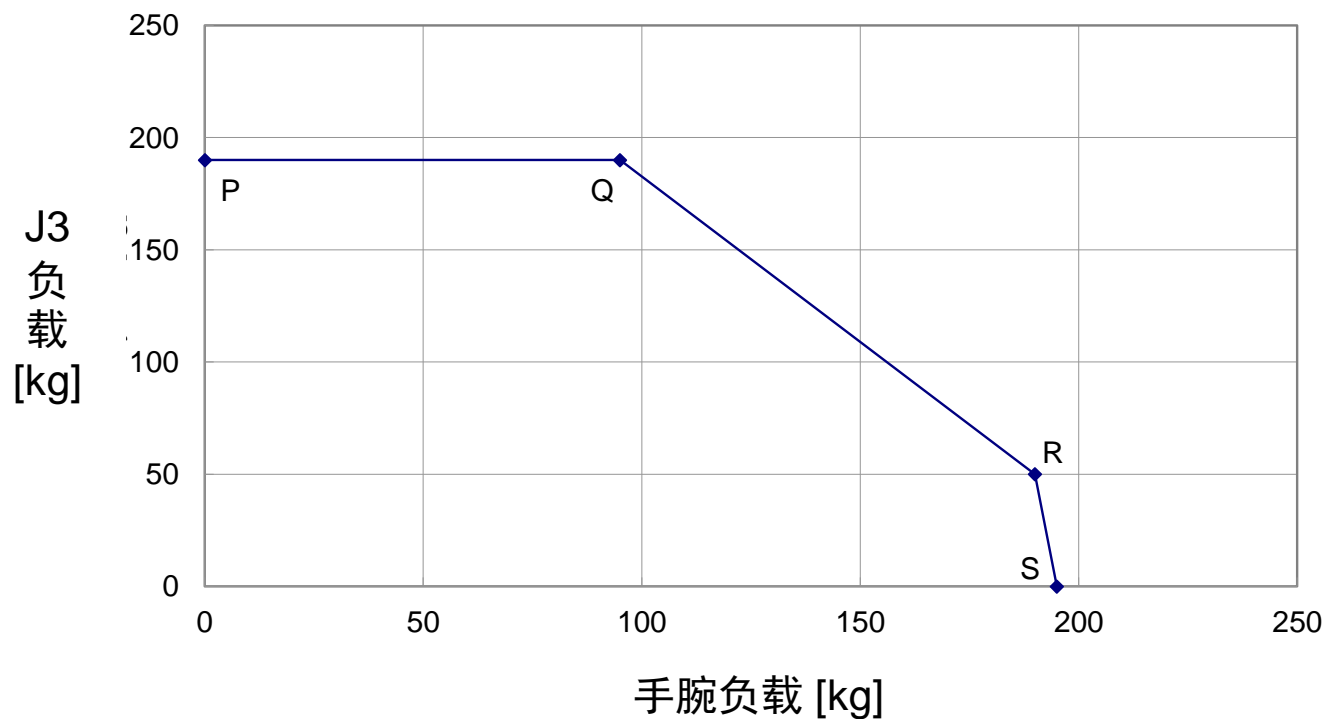

	P	Q	R	S
手腕负载	0	95	190	195
J3 负载	190	190	50	0

*本资料仅供参考，最终解释权归上海发那科所有

末端执行器安装面尺寸（标准法兰）

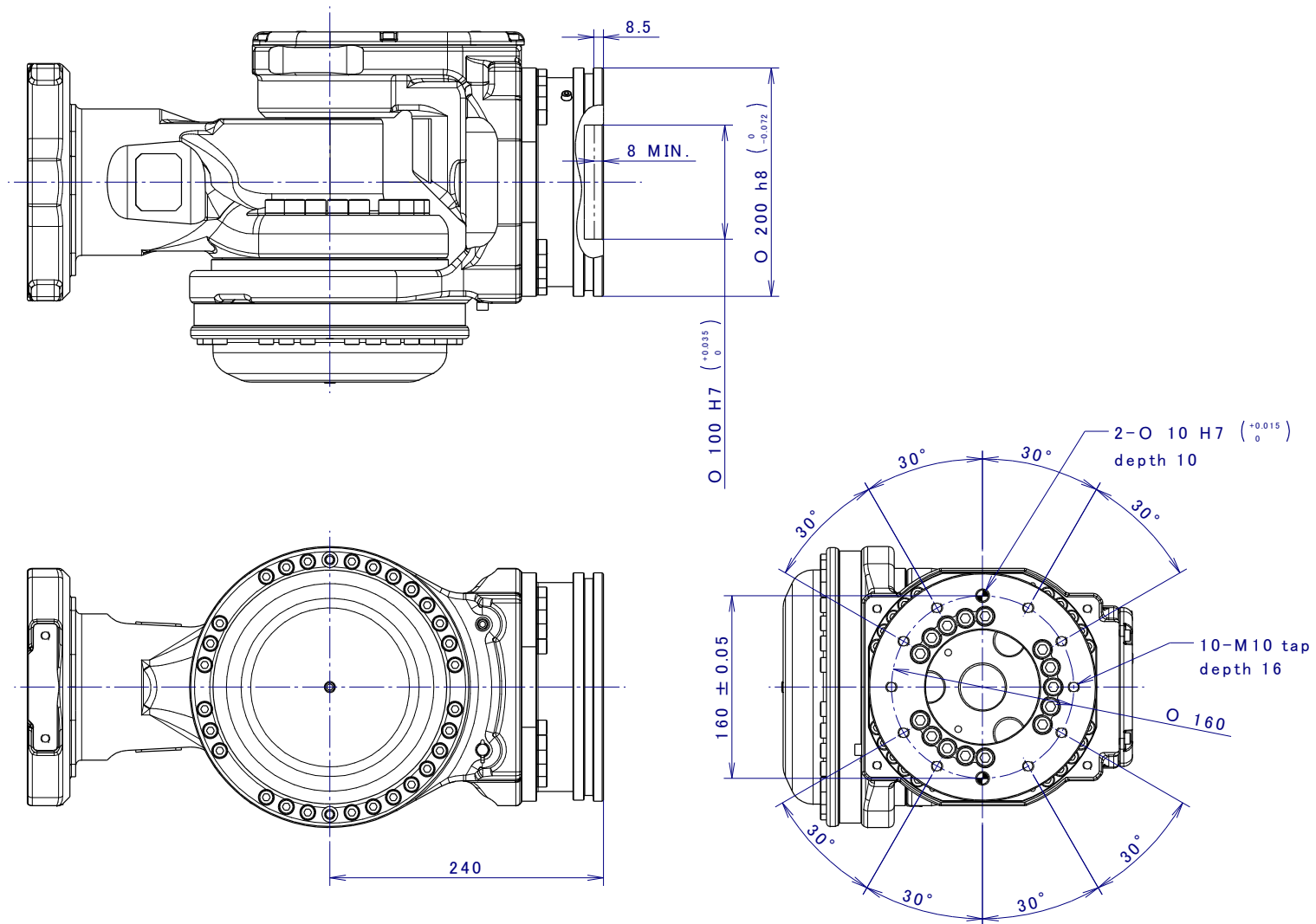

*本资料仅供参考，最终解释权归上海发那科所有

末端执行器安装面尺寸（绝缘法兰）

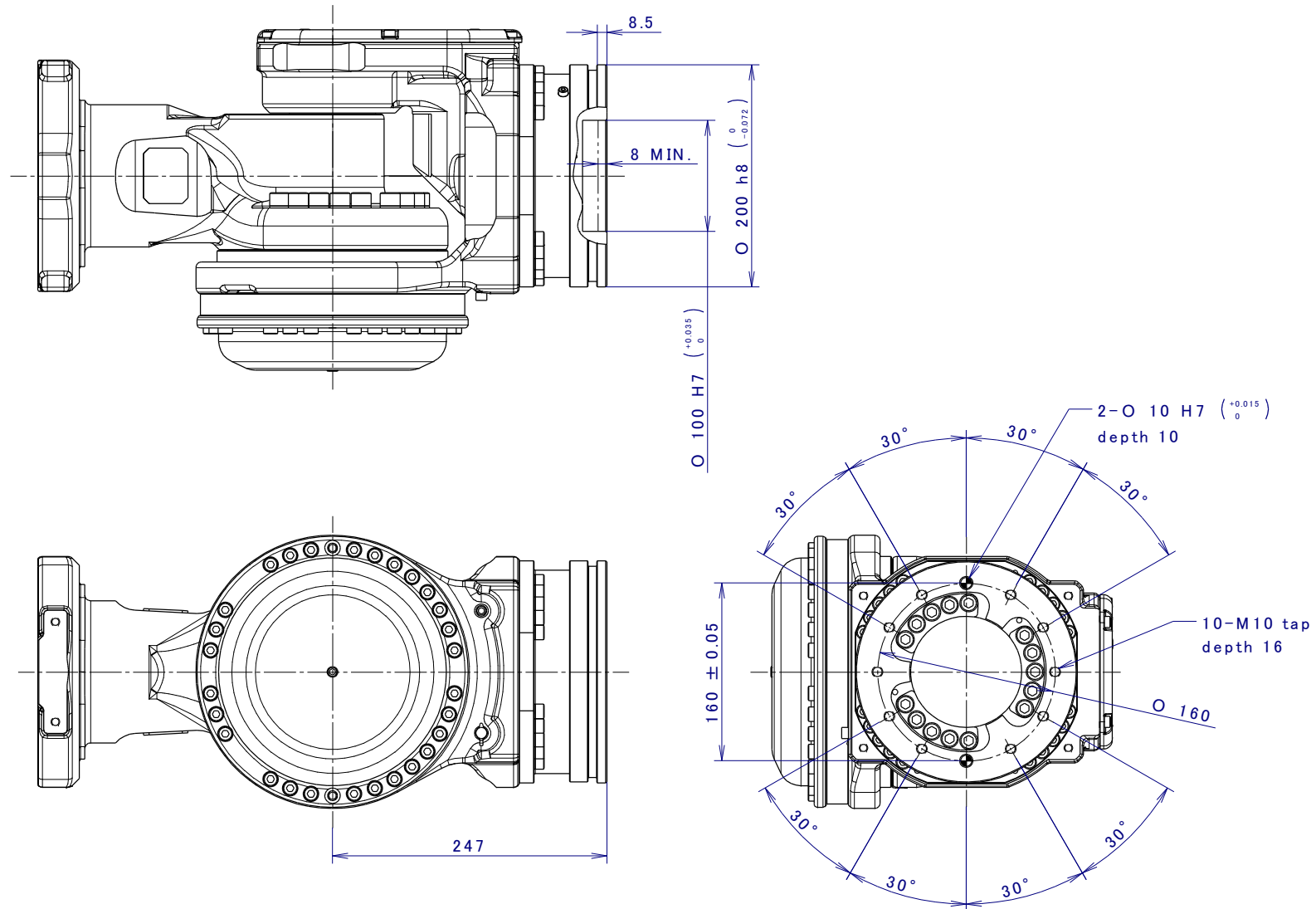

安装尺寸（底座）

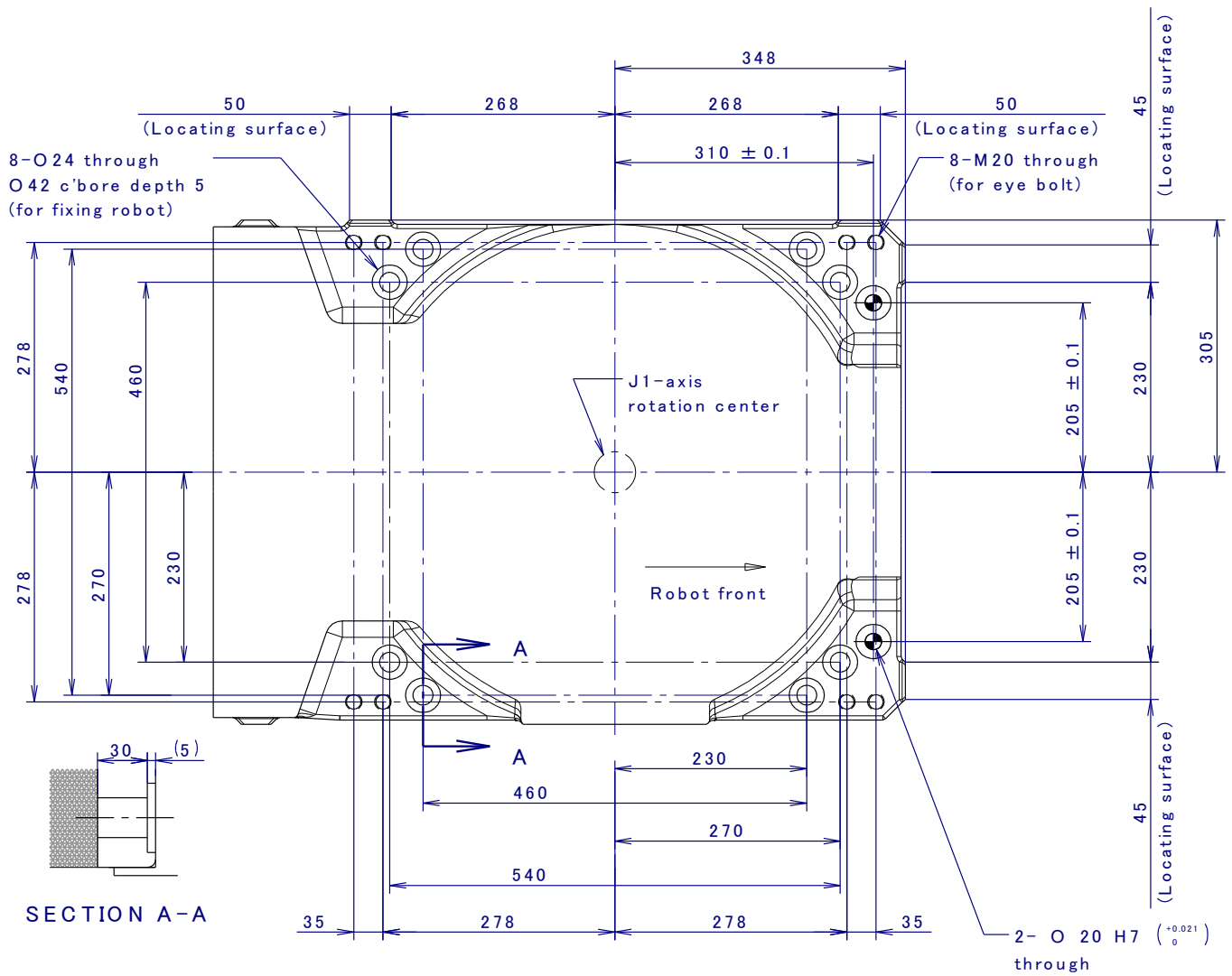

标准安装底板尺寸

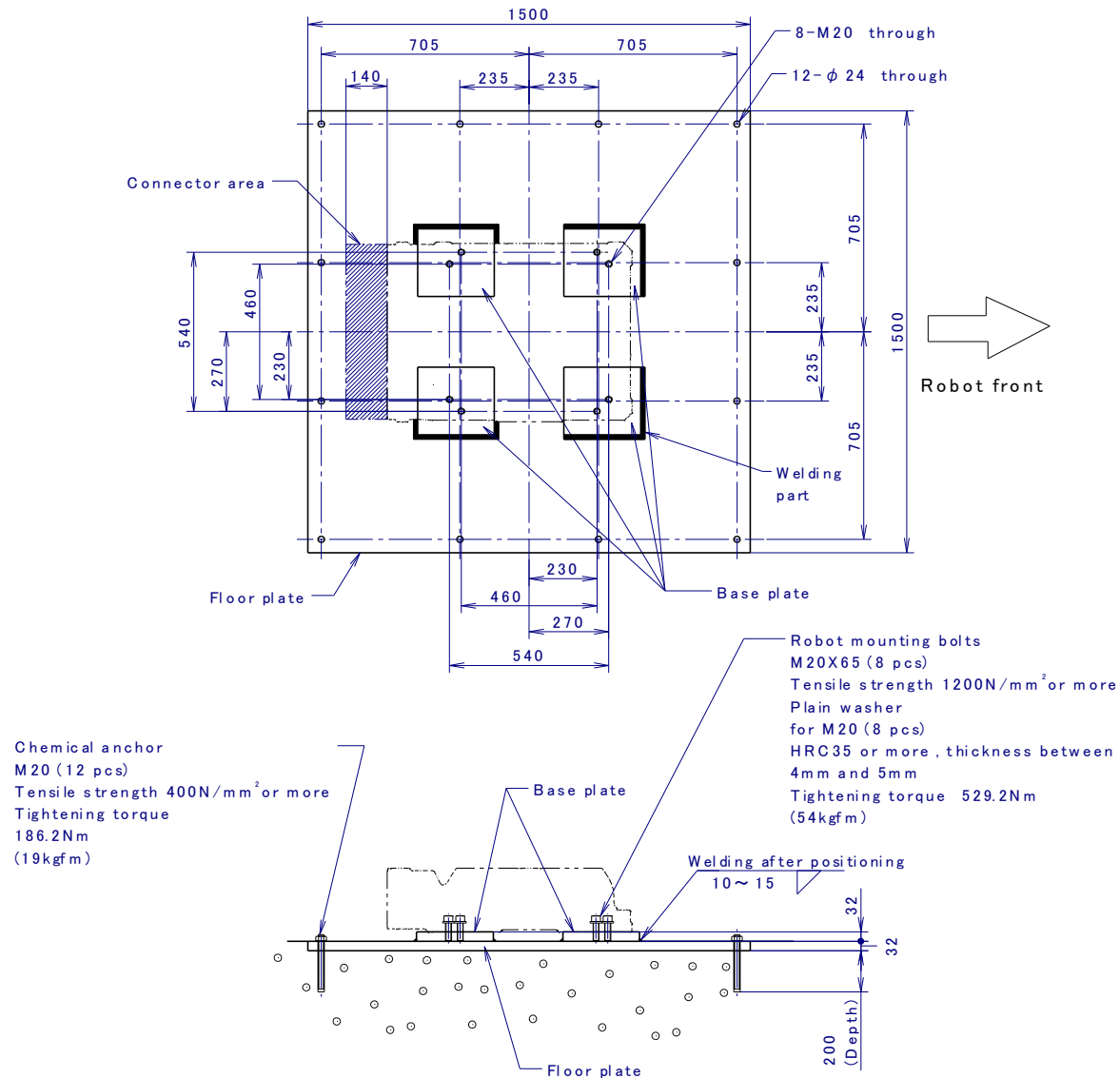

设备安装面尺寸

